

**Ficha técnica:**

**CERRADURA DE MONEDA (1€) CILINDRO INTERCAMBIABLE DE ZAMAK.**

**Dimensiones Físicas:**

Longitud carcasa: 110 mm  
 Altura carcasa: 125 mm  
 Espesor carcasa: 17,5 mm  
 Dimensión lengüeta: 25 x 5 mm  
 Espesor mínimo puerta: 1 mm  
 Espesor máximo puerta: 23 mm  
 Carrera de la lengüeta: 15 mm  
 Anclajes: 93,5 x 93,5 mm

*Extra: puede añadirse cajetín recaudación.*

**Requisitos mecánicos:**

- Nº Ciclos: 60.000 según LGA

**Cilindro Intercambiable:**

- Cilindro Intercambiable de zamak de 10 chapillas.
- Nº Combinaciones: 4.000
- Tipo de llave: Estándar de cabeza redonda y doble entrada.

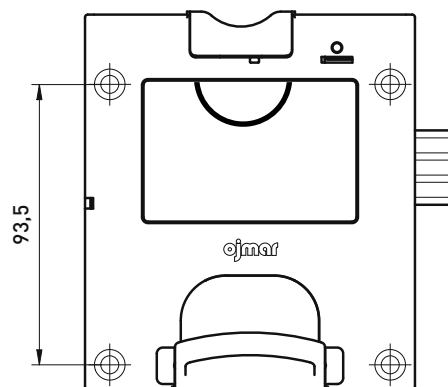
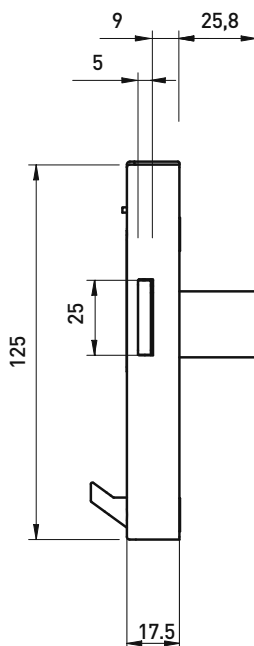
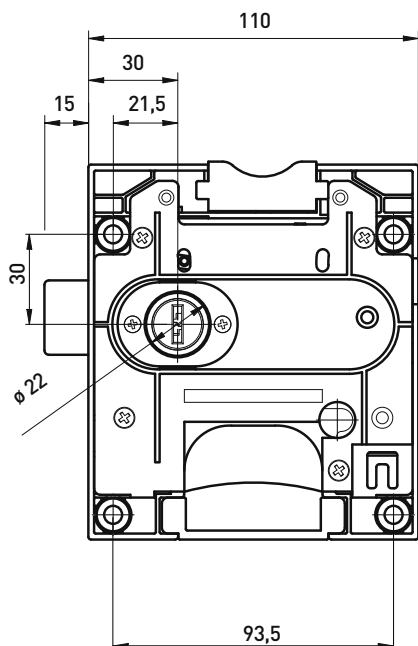

**Materiales:**

- Carcasa: policarbonato + ABS. Alta resistencia al impacto y a la torsión.
- Piezas internas y cilindro: Zamak
- Llaves: Latón Niquelado
- Muelles: Acero Inoxidable